

Ślimak ze zwojem prawym

rury zakończone czopami

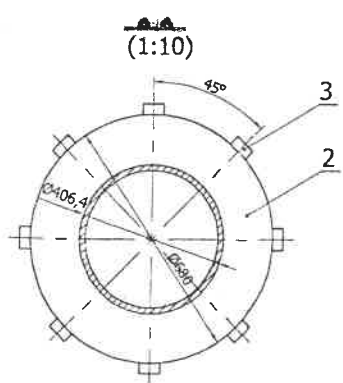

- Uwaga:
- Ostre krawędzie stępić.
  - Na każdym zwoju ślimaka rozmieścić równomiernie 8 szt. zabieraka poz. 3.
  - Niniejszy rysunek jest rysunkiem ofertowym.
  - Materiał wydano dla 1 ślimaka.

**EGZEMPLARZ  
ARCHIWALNY**

3	Zabierak	232	18G2A		PN-EN 10025:2002	
2	Blacha 12 na zwoje ślimaka	1	18G2A		PN-EN 10025:2002	
1	Rura Ø406,4x16	1	18G2AA	1734	PN-80/H-74219	
Poz	Nazwa	II szt	Mat	Masa (kg)	Nr rys/Norma	Nr arch
Zmiana	Nr karty	Podpis	Data	Zmiana	Nr karty	Podpis
			OBIEKT			
			Biomasowa, Podajniki ślimakowe.			
			ZESPÓŁ/CZĘŚĆ			
			Ślimak prawy i lewy.			
			Nr rysunku			
			83.018.00.003.000.0			
			Nr arch			
			2 - 02328			
ELPOSERWIS POLANIEC		Pozycja 1:20		Zastęp. rys. nr		Zastęp. rys. nr