

Nr pisma: WE323E200843

Dotyczy: **BADANIE RYNKU –  
zapytanie o informację cenową**

Enea Bioenergia sp. z o.o. z siedzibą: Zawada 26, 28-230 Połaniec przeprowadza badanie rynku w zakresie: „Dostawa i montaż mebli oraz dostawa krzesel i foteli biurowych” dla Enea Bioenergia sp. z o.o.

W związku z powyższym zapraszamy do złożenia wstępnej informacji zgodnie z treścią Załącznika nr 1 na podstawie opisu przedmiotu zamówienia opisanego w Załączniku nr 2 do niniejszego zapytania.

Odpowiedź prosimy złożyć drogą mailową na adres:  
[marcin.kurgan@enea.pl](mailto:marcin.kurgan@enea.pl), w terminie **do dnia 27.09.2023 r. do godz. 13:00 (CET)**.

W przypadku pojawienia się konieczności dodatkowych wyjaśnień prosimy o kontakt z Panem:

1. **Marcin Kurgan – Biuro Wsparcia Technicznego**  
tel. 606 149 469, adres e-mail: [marcin.kurgan@enea.pl](mailto:marcin.kurgan@enea.pl)

Niniejsze zapytanie nie jest i nie może być interpretowane jako oferta (w rozumieniu art. 66 k.c.), zaproszenie do udziału w negocjacjach, bądź propozycja zawarcia umowy dotyczącej kwestii objętych zapytaniem, w tym w szczególności nie jest i nie może być interpretowane jako oferta, umowa ani zobowiązanie do udzielenia zlecenia, o którym mowa w niniejszym zapytaniu. Każdy z podmiotów, który odpowie na niniejsze zapytanie ponosi wszystkie koszty własne oraz podwykonawców takiego podmiotu związane z przygotowaniem odpowiedzi.

**Z wyrazami szacunku:**

Enea Bioenergia sp. z o.o.  
BIURO TECHNICZNE  
Kierownik Biura

Grzegorz Dyl

Załączniki:

1. Załącznik nr 1 – Formularz informacji,
2. Załącznik nr 2 – Szczegółowy opis zapytania o informację.

**Załącznik nr 1. Formularz informacji.**

(pieczęć wykonawcy)
---------------------

**Informacja** dotycząca badania rynku w zakresie usługi:

**„Dostawa i montaż mebli oraz dostawa krzeseł i foteli biurowych” dla Enea Bioenergia sp. z o.o..**

Ja, niżej podpisany (My niżej podpisani):

--

działając w imieniu i na rzecz:

--

Składam(y) niniejszą informację cenową dotyczącą wykonania zamówienia, którego przedmiotem jest:

**„Dostawa i montaż mebli oraz dostawa krzeseł i foteli biurowych” dla Enea Bioenergia sp. z o.o.**

**Tabela 1. Ceny netto za poszczególne usługi**

Lp.	Rodzaj czynności	Szacowana ilość	Cena jednostkowa netto w PLN	Wartość zamówienia (szacowana ilość x cena jednostkowa) netto w PLN
<b>Zadanie 1 - Dostawa i montaż mebli</b>				
1	Biurko 200x60 cm	3		
2	Biurko 120x60 cm	1		
3	Szafa biurowa	5		
4	Regał komoda	2		
5	Stolik kwadratowy	1		
6	Biurko proste	2		
7	Szafa pięciodrzwiowa	1		
8	Stolik	1		
9	Szafa	1		
10	Wieszak ubraniowy	2		
<b>Zadanie 2 – Fotele, krzesła</b>				
11	Fotel obrotowy	4		
12	Krzesło	10		
<i>* Wszystkie dodatkowe koszty wliczone w cenę</i>				

1. Istotne założenia przyjęte do przedmiotowej dostawy .

--

2. Rekomendacja koniecznych zmian w zakresie, o którym mowa w załączniku nr 2.

--

3. ....

--

--	--

Miejscowość i data

Pieczęć imienna i podpis przedstawiciela (i)  
Wykonawcy

## Załącznik nr 2

### 1. Przedmiot zamówienia:

Dostawa i montaż mebli dla Enea Bioenergia sp. z o.o.

### 2. Wymagane parametry techniczno – użytkowe dla przedmiotu zamówienia.

#### Zadanie 1 – dostawa i montaż mebli

2.1. Dostawa i montaż biurek. Kolor dąb bejcowany na biało lub podobny. Wymiary: szerokość – 200 cm, wysokość – 73 cm, głębokość – 60 cm. Grubość blatu 3 cm. Nogi w kolorze czarnym o wymiarach: wysokość 70cm, średnica 4 cm. Ilość nóg 4-5, w zależności jak będzie potrzebne w konstrukcji. 3 szt. Tabela załącznik 1 punkt 1. Poniżej zdjęcia i rysunki poglądowe.

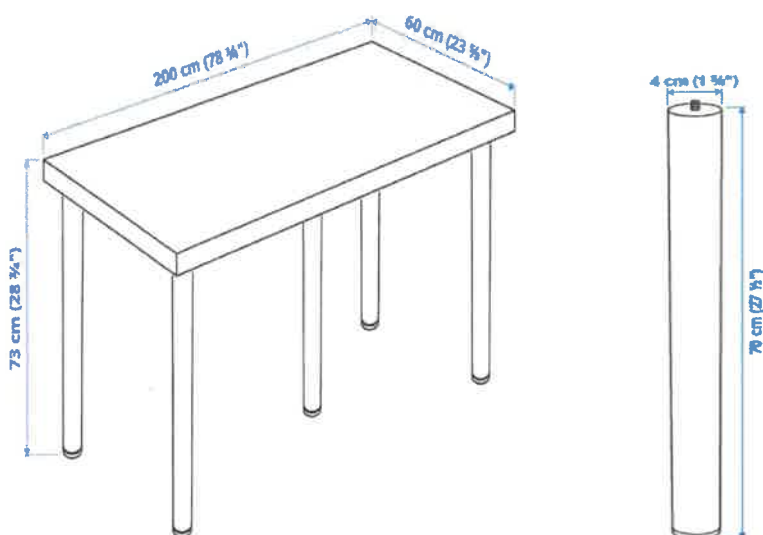

2.2. Dostawa i montaż biurka. Kolor dąb bejcowany na biało lub podobny. Wymiary: szerokość – 120 cm, wysokość – 73 cm, głębokość – 60 cm. Grubość blatu 3 cm. Nogi w kolorze czarnym o wymiarach: wysokość 70cm, średnica 4 cm, jak w punkcie 2.1. Ilość: 1 szt. Tabela załącznik 1 punkt 2. Poniżej zdjęcia i rysunki poglądowe.

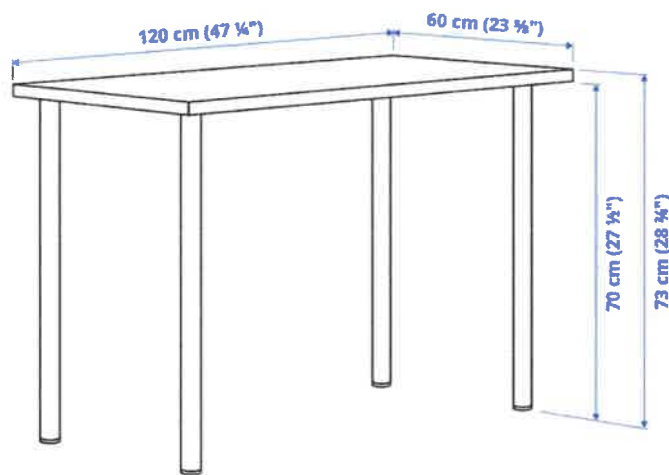

- 2.3. Dostawa i montaż szaf. Szafa biurowa o wymiarach: 182 (wys.) x 80 (szer.) x 60 (gł.) cm. Wewnątrz 4 półki. Zamykana na klucz. Kolor: olcha. Ilość: 5 szt. Tabela załącznik nr 1 pkt. 3. Poniżej poglądowe zdjęcie.



- 2.4. Dostawa i montaż regałów. Regał komoda o wymiarach: 110 (wys.) x 80 (szer.) x 60 (gł.) cm. Wewnątrz dwie półki. Regał zamykany na klucz. Kolor: olcha. Ilość: 2 szt. Tabela załącznik nr 1 pkt.4. Poniżej poglądowe zdjęcie.



- 2.5. Dostawa i montaż stolika kwadratowego. Wymiary: 80 (szer.) x 80 (dł.) x 74 (wys.) cm. Kolor grusza polna. Błat stołu o grubości 22 mm. Ilość: 1 szt. Tabela załącznik nr 1 pkt. 5. Poglądowe zdjęcie poniżej.



- 2.6. Dostawa i montaż biurka. Biurko proste o wymiarach 140 (szer.) x 80 (gł.) x 75 (wys.) cm. Kolor: czereśnia. Błat biurka o grubości 25 mm. Dolny panel kryjący i nogi o grubości 16 mm. Owalne przepustki kablowe w kolorze czarnym po obu stronach biurka. Ilość: 2 szt. Tabela załącznik nr 1 punkt 6. Poniżej zdjęcie poglądowe.



- 2.7. Dostawa i montaż szafy pięciodrzwiowej. Wymiary: 220 (szer.) x 190 (wys.) x 60 (gł.) cm. W każdym z słupków po 4 półki. Każde drzwi z osobnym zamkiem i uchwytem do otwierania. Grubość sklejki przynajmniej 16 mm. Kolor Ral 7037 lub 7042. Ilość: 1 szt. Tabela załącznik nr 1 pkt. 7. Poniżej poglądowy rysunek.

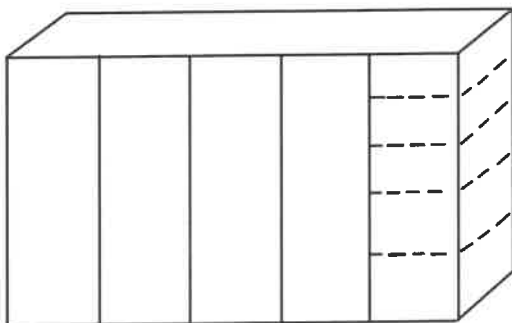

- 2.8. Dostawa i montaż stolika. Wymiary blatu 60 (szer.) x 60 (dł.) x 72-75 (wys.) cm. Podstawa i rura metalowa w kolorze czarnym. Ilość: 1 szt. Tabela załącznik nr 1 pkt. 8. Kolor: Czereśnia.



- 2.9. Pomiar, dostawa i montaż szafy we wnęcie o rozmiarach około 96 (szer.) x 199 (wys.) x 54 (gł.) cm. Szafa ma składać się z szafki dwudrzwiowej w dolnej części, zamykanej na zamek z kluczem, wewnątrz jedna półka. Nad szafką nadstawka z żaluzją meblową zamykaną na kluczyk wraz z jedną półką tak jak na rysunku poglądowym. W tylnej ścianie wykonany otwór na kable. Kolor: dąb naturalny lub zbliżony. Grubość sklejkі przynajmniej 16 mm.

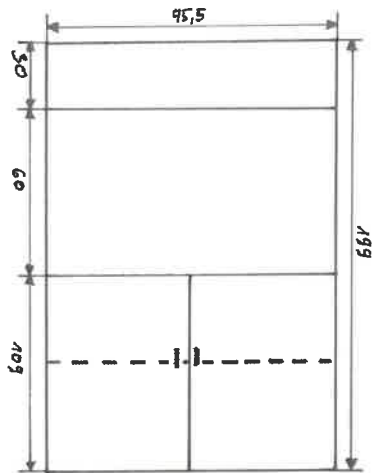

- 2.10. Wieszak ubraniowy stojący. Wysokość 175 cm, średnica podstawy 29 cm, średnica pionowej rury 4 cm, maksymalny udźwig 10 kg. Ilość: 2 szt. Tabela załącznik nr 1 pkt 9. Zdjęcie poglądowe poniżej.



## Zadanie 2 – dostawa foteli i krzeseł

- 2.11. Dostawa foteli obrotowych.
- wymiary: wysokość całkowita 108-119 cm; szerokość całkowita 63 cm; głębokość całkowita 63 cm.
  - wysokość siedziska: minimalna 44 cm, maksymalna 55 cm.
  - wymiary siedziska: szerokość 50 cm, głębokość 52 cm.
  - teleskop pneumatyczny z regulacją góra/dół.
  - swobodne odchylenie fotela do tyłu z możliwością blokady.

- regulacja siły oporu odchylania fotela.
  - materiał: czarna ekoskóra.
- Ilość: 4 szt. Tabela załącznik nr 1 pkt. 10.  
Poniżej zdjęcie poglądowe.



- 2.12. Dostawa krzeseł konferencyjnych ISO: siedzisko i oparcie tapicerowane w kolorze CZARNYM, pokrycie z wysokiej jakości materiału Oban: 100% polipropylen, 230 g/m<sup>2</sup>, atest odporności przeciwpożarowej EN1021-1, certyfikat na ścieranie Martindale na 30 000 cykli; stalowa konstrukcja lakierowana w kolorze CZARNYM. Ilość: 10 szt. Tabela załącznik nr 1 pkt. 11. Poniżej zdjęcia poglądowe.



### 3. Warunki realizacji zamówienia

- 3.1. Wszystkie koszty dostawy i montażu mebli oraz foteli i krzeseł wliczone w cenę.
- 3.2. Wykonawca zobowiązany jest do zgłoszenia Zamawiającemu gotowości do realizacji dostawy z 5 dniowym wyprzedzeniem.
- 3.3. Podstawą do rozliczenia Usługi a tym samym wystawienia faktury będzie obustronnie podpisany protokół przez strony wyznaczone w Umowie.
- 3.4. Zamawiający zastrzega sobie możliwość braku odbioru wykonania Usługi w przypadku stwierdzenia wad lub uszkodzeń mebli oraz foteli i krzeseł.
- 3.5. W przypadku opisanym w pkt 3.5 Wykonawca naprawi lub wymieni uszkodzone elementy na własny koszt w terminie do 14 dni kalendarzowych liczone od dnia nie podpisania protokołu wykonania Usługi.

**4. Gwarancja**

- 4.1. Wymagany okres udzielanej przez Dostawcę gwarancji na wszystkie elementy mebli wynosi minimum 12 miesiące.
- 4.2. Wszystkie koszty napraw mebli ponosi Dostawca.
- 4.3. Wykonawca naprawi lub wymieni uszkodzone elementy mebli na własny koszt (jeśli uszkodzenie nie powstało z winy Zamawiającego) w terminie do 15 dni roboczych od momentu zgłoszenia usterki.

**5. Termin realizacji zamówienia:**

- 5.1. Do 30 dni liczony od daty zawarcia umowy.

**6. Preferowany termin płatności faktury przez Zamawiającego wynosi 30 dni od daty dostarczenia prawidłowo wystawionej faktury na wskazany przez zamawiającego adres.**