

Nr pisma: WEA 22 E 000948

Dotyczy: **BADANIE RYNKU –
zapytanie o informację cenową**

Enea Bioenergia sp. z o.o. z siedzibą: Zawada 26, 28-230 Połaniec przeprowadza badanie rynku w zakresie: „Dostawa krzesel” dla Enea Bioenergia sp. z o.o.

W związku z powyższym zapraszamy do złożenia wstępnej informacji zgodnie z treścią Załącznika nr 1 na podstawie opisu przedmiotu zamówienia opisanego w Załączniku nr 2 do niniejszego zapytania.

Odpowiedź prosimy złożyć drogą mailową na adres:

lukasz.piatek@enea.pl, w terminie **do dnia 01.06.2022 r. do godz. 10:00 (CET)**.

W przypadku pojawienia się konieczności dodatkowych wyjaśnień prosimy o kontakt z Panem:

1. **Łukasz Piątek – Biuro Wsparcia Technicznego**
tel. 506 219 092, adres e-mail: lukasz.piatek@enea.pl

Niniejsze zapytanie nie jest i nie może być interpretowane jako oferta (w rozumieniu art. 66 k.c.), zaproszenie do udziału w negocjacjach, bądź propozycja zawarcia umowy dotyczącej kwestii objętych zapytaniem, w tym w szczególności nie jest i nie może być interpretowane jako oferta, umowa ani zobowiązanie do udzielenia zlecenia, o którym mowa w niniejszym zapytaniu. Każdy z podmiotów, który odpowie na niniejsze zapytanie ponosi wszystkie koszty własne oraz podwykonawców takiego podmiotu związane z przygotowaniem odpowiedzi.

Z wyrazami szacunku:

Enea Bioenergia sp. z o.o.
BIURO TECHNICZNE
p.o. Kierownik Biura



Grzegorz Dyl

Załączniki:

1. Załącznik nr 1 – Formularz informacji,
2. Załącznik nr 2 – Szczegółowy opis zapytania o informację.

Załącznik nr 1. Formularz informacji.

(pieczęć wykonawcy)

Informacja dotycząca badania rynku w zakresie usługi:
„Dostawa krzesel” dla Enea Bioenergia sp. z o.o..

Ja, niżej podpisany (My niżej podpisani):

--

działając w imieniu i na rzecz:

--

Składam(y) niniejszą informację cenową dotyczącą wykonania zamówienia, którego przedmiotem jest:

„Dostawa krzesel” dla Enea Bioenergia sp. z o.o.

Tabela 1. Ceny netto za poszczególne usługi

Lp.	Rodzaj czynności	Szacowana ilość	Cena jednostkowa netto w PLN	Wartość zamówienia (szacowana ilość x cena jednostkowa) netto w PLN
1	Dostawa krzesel ISO – zadanie 1	35		
	Dostawa krzesel Cortina – zadanie 2	8		

*** Dostawa krzesel do siedziby Zamawiającego wliczona w cenę krzesel**

1. Istotne założenia przyjęte do przedmiotowej dostawy .

--

2. Rekomendacja koniecznych zmian w zakresie, o którym mowa w załączniku nr 2.

--

3.

--

Miejscowość i data	Pieczęć imienna i podpis przedstawiciela (i) Wykonawcy

Załącznik nr 2.

1. Przedmiot zamówienia:

Zadanie 1 – dostawa krzeseł ISO w ilości 35 sztuk.

Zadanie 2 – dostawa krzeseł Cortina – 8 sztuk

2. Wymagane parametry techniczno – użytkowe dla przedmiotu zamówienia.

2.1. Zadanie 1. Preferowany model krzesła ISO, przy czym zamawiający dopuszcza składania ofert o przynajmniej równoważnych parametrach. Kolor siedziska oraz ramy czarny RAL 9005. Wymiary krzesła poniżej.



2.2. Zadanie 2. Preferowany model krzesła – Cortina chrome firmy Nowy Styl, przy czym zamawiający dopuszcza składania ofert o przynajmniej równoważnych parametrach. Wymiary krzesła poniżej.

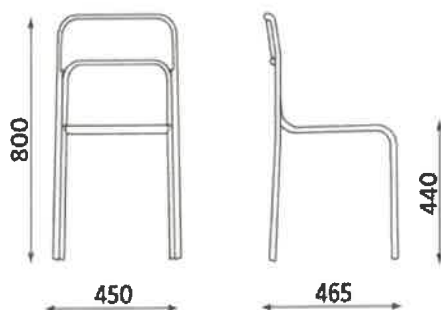

Wysokość całkowita: 800 mm

Wysokość siedziska: 440 mm

Szerokość całkowita: 450 mm

Szerokość siedziska: 400 mm

Głębokość całkowita: 465 mm

Głębokość siedziska: 430 mm

2.3. Rozwiązania równoważne zaproponowane przez Dostawcę będą posiadały co najmniej takie same lub lepsze parametry techniczne i funkcjonalne, co najmniej w zakresie opisanym danym znakiem towarowym lub daną normą i nie obniżą określonych przez Zamawiającego standardów.

2.4. Pod pojęciem „równoważności” rozwiązania w szczególności rozumie się: wykazanie, że oferowane rozwiązanie posiada co najmniej takie same lub lepsze – opisane daną normą lub znakiem – parametry techniczne i funkcjonalne cechy jakościowe, które dotyczą wartości użytkowych przedmiotu zamówienia, odpowiednich dla zastosowanego materiału, komponentu, produktu, takie jak: funkcjonalność, wydajność, wytrzymałość, żywotność, odporność, łatwość obsługi, bezpieczeństwo, komfort użytkowania, standard wykończenia

oraz cechy, które opisują fizyczne właściwości przedmiotu zamówienia, takie jak wielkość (długość, szerokość, wysokość), kubatura, gęstość, kształt, kolorystyka, struktura, rodzaj materiału i komponentu.

- 2.5. Zamawiający dopuszcza zaoferowanie produktów równoważnych o parametrach nie gorszych niż przedstawione w SIWZ.
- 2.6. Udowodnienie równoważności zaoferowanego przedmiotu spoczywa na Dostawcy. W przypadku wątpliwości dotyczących równoważności oferowanych produktów, Zamawiający wezwie Wykonawcę do złożenia we wskazanym terminie wyjaśnień dotyczących treści oferty.
- 2.7. W przypadku zaoferowania produktu równoważnego Dostawca w Załączniku nr 3 jest zobowiązany podać szczegółowy opis przedmiotu równoważnego tj. podać nazwę oraz szczegółowo opisać parametry techniczne.
- 2.8. Oferowane fotele muszą być fabrycznie nowe, posiadać nienaruszone cechy pierwotnego opakowania fabrycznego, m.in. posiadać zabezpieczenia zastosowane przez producenta. Opakowania muszą być czyste, suche, bez uszkodzeń mechanicznych, zapewniające właściwą jakość i trwałość wyrobu.

3. Warunki realizacji zamówienia

- 3.1. Dostawca zobowiązany jest dostarczyć krzesła nie wykazujące wad i usterek technicznych w okresie do 21 dni roboczych liczony od dnia zawarcia umowy we wskazane przez zamawiającego miejsca na terenie Elektrowni Połaniec, zawada 26, 28-230 Połaniec.
- 3.2. Dostawca zobowiązany jest do zgłoszenia Zamawiającemu gotowości do realizacji dostawy z 3 dniowym wyprzedzeniem w terminie uwzględniającym konieczność przeprowadzenia czynności odbiorczych.
- 3.3. Dostawa zamówienia nastąpi na koszt i ryzyko Dostawcy. Dostarczony przedmiot zamówienia winien być zapakowany w sposób uniemożliwiający uszkodzenie produktów w czasie transportu do miejsca dostawy. Odpowiedzialność za uszkodzenia produktów do momentu ich wydania Zamawiającemu ponosi Dostawca.
- 3.4. Zamawiający nie dopuszcza dostawy krzesel partiami.
- 3.5. Na podstawie dowodu dostawy – dokumentu WZ, oraz po stwierdzeniu wykonania zakresu dostawy sporządzony zostanie protokół odbioru przez przedstawicieli obu Stron, który będzie podstawą do wystawienia faktury.
- 3.6. Zamawiający zastrzega sobie możliwość braku odbioru/zwrotu dostarczonych krzesel niespełniających wymogów jakościowych. W przypadku stwierdzenia, że dostarczone krzesła nie spełniają określonych wymagań, nie odpowiadają przedmiotowi zamówienia pod względem jakości, trwałości, funkcjonalności oraz parametrów technicznych lub są uszkodzone, posiadają wady uniemożliwiające używanie, a wady i uszkodzenia te nie powstały z winy Zamawiającego.
- 3.7. W przypadku opisanym w pkt 3.6 Dostawca wymieni je na nowe, zgodne z wymaganiami określonymi przez Zamawiającego i bez wad, na własny koszt i ryzyko w terminie 7 dni od zgłoszenia przez Zamawiającego.
- 3.8. Dostawca jest odpowiedzialny za całość zamówienia, w tym za terminowe wykonanie, zgodność z warunkami technicznymi, jakościowymi i obowiązującymi w tym zakresie przepisami.
- 3.9. Zamawiający dopuszcza możliwość składania ofert tylko na jedno zadanie.

4. Gwarancja

- 4.1. Wymagany okres udzielanej przez Dostawcę gwarancji wynosi minimum 24 miesiące.
- 4.2. Dostawca odpowiada z tytułu rękojmi za wady przedmiotu umowy stwierdzone przed upływem 24 miesięcy od dnia dostawy do siedziby Zamawiającego.
- 4.3. Wszystkie koszty naprawy / wymiany foteli w okresie trwania rękojmi ponosi Dostawca.

5. Termin realizacji zamówienia:

- 5.1. Do 21 dni roboczych liczony od daty zawarcia umowy.

6. **Termin płatności faktury przez Zamawiającego wynosi 30 dni od daty dostarczenia prawidłowo wystawionej faktury na wskazany przez zamawiającego adres.**